

Du pur high-tech exalté par la finition inox. Le panneau chauffant, en acier inox brossé, est complété par des barres inox à section carrée ; esthétique minimaliste. Un panneau sèche-serviettes qui est l'image de la fonctionnalité, de l'indispensable et de la beauté.

Barre inox standard pour Platt Inox

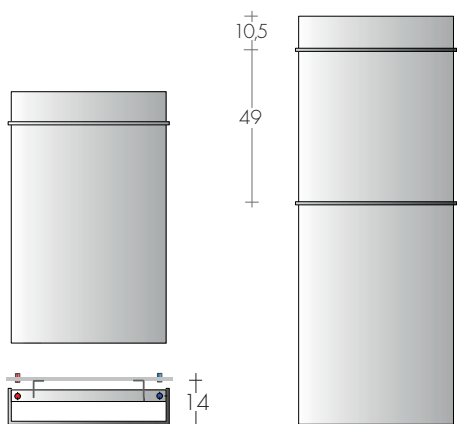

PLATT INOX 80-49
PLATT INOX 84-50

PLATT INOX 130-...
133-50 / 140-60

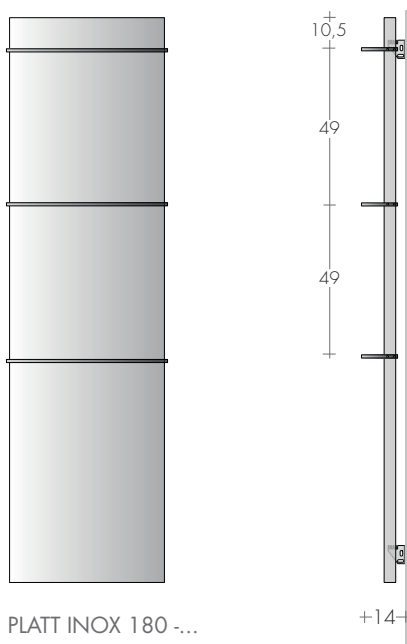

PLATT INOX 180-...



PLATT INOX 180-49

DONNÉES TECHNIQUES pag 140



ROBINET FINITIONS NICKEL BROSSÉ

Robinet TON et QUADRA, et rondelles avec finitions nickel brossé pag 267

MODELE

	HL cm	INOX brossé €	Δt 50 K watt	EN 442 Δt 40K watt	Δt 30 K watt	▲▼ entraxe cm	VERSION MIXTE avec Résistance et * W	€
PLATT INOX 80-49		1163,90	388	290	199	45	-	-
PLATT INOX 130-49		1525,10	610	456	314	45	-	-
PLATT INOX 130-63		1642,40	784	586	403	59	-	-
PLATT INOX 180-49		1868,80	817	611	420	45	-	-
PLATT INOX 180-56		2010,00	934	699	480	52	-	-
PLATT INOX 180-63		2151,00	1051	786	540	59	-	-
PLATT INOX 84-50*		1247,40	427	319	219	46,8	400	103,40
PLATT INOX 133-50*		1635,90	645	482	331	46,8	650	107,80
PLATT INOX 140-60*		1734,70	810	606	316	56,8	800	112,60

*Prévoir : La vanne mixte ou le T p.207 - Thermostats p.208-209