

design Luigi Brembilla

Comme lorsque l'on regarde d'une fenêtre, ou du haut d'un escalier : les espaces se

réduisent pour former un cadre, un volume qui habille et réchauffe, et qui ne passe

jamais inaperçu. Avec VISION la fonction de chauffer passe au second plan.

## DIMENSIONS

Largeurs: 48/56/64/80/96/112 cm  
Hauteurs: 48/56/64/80/96/128/176 cm  
Profondeurs: 14/24 cm  
Saillies: 17,5/27,5 cm

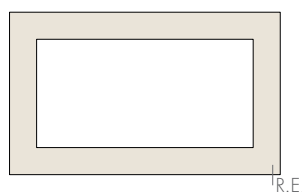
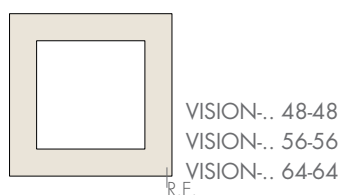
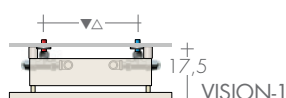

VISION-.. 48-80 VISION-.. 56-96  
VISION-.. 64-112

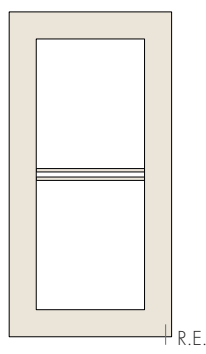
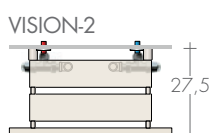

VISION-ST.. 80-48

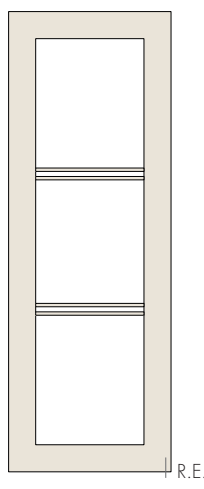

VISION-ST.. 128-..

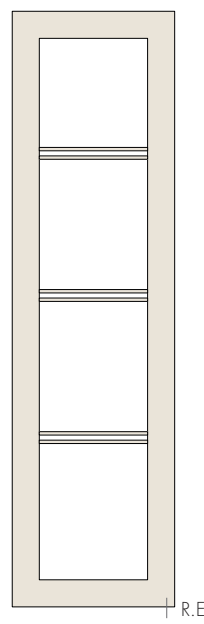

VISION-ST.. 176-..

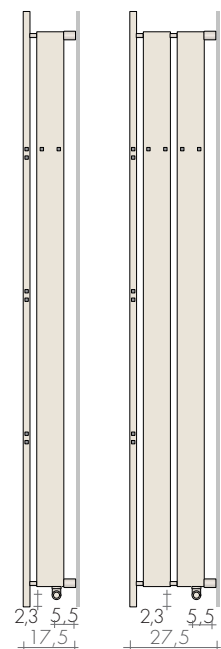

MODELE	HL cm	Blanc sablé standard €	EN 442		▲▽ entraxe cm	Hauteur H cm	Largeur L cm	Profondeur P cm	Poids M Kg	Volume V dm³	Version MIXTE (R.E. cl.II) avec manchon et : thermostat digital		
			Δt 50 K watt	Δt 30 K watt							€	W	
VISION-1	48-48	594,60	322	172	27	48	48	14	6,4	3,9	110,80	400	173,10
VISION-2	48-48	818,70	462	246	27	48	48	24	9,3	5,7	112,70	500	175,00
VISION-1	56-56	619,10	391	208	35	56	56	14	7,8	4,7	110,80	400	173,10
VISION-2	56-56	885,00	565	301	35	56	56	24	11,4	6,9	112,70	500	175,00
VISION-1	64-64	671,30	461	246	43	64	64	14	9,2	5,6	112,70	500	173,10
VISION-2	64-64	924,70	667	356	43	64	64	24	13,5	8,2	114,60	650	175,00
VISION-1	48-80	681,20	461	246	59	48	80	14	9,2	5,6	112,70	500	173,10
VISION-2	48-80	943,30	667	356	59	48	80	24	13,5	8,2	114,60	650	175,00
VISION-1	56-96	725,90	565	301	75	56	96	14	17,1	10,4	112,70	500	173,10
VISION-2	56-96	1015,40	821	438	75	56	96	24	28,3	17,2	114,60	650	175,00
VISION-1	64-112	783,40	669	357	91	64	112	14	20,2	12,3	114,60	650	175,00
VISION-2	64-112	1084,80	975	520	91	64	112	24	33,5	20,3	121,90	900	184,20
VISION-1ST	80-48	775,20	475	251	27	80	48	14	9,2	5,6	112,70	500	173,10
VISION-2ST	80-48	1086,70	681	360	27	80	48	24	13,5	8,2	114,60	650	175,00
VISION-1ST	128-56	975,70	745	393	35	128	56	14	15,4	9,2	118,80	800	181,10
VISION-2ST	128-56	1317,00	1067	563	35	128	56	24	22,4	13,5	121,90	900	184,20
VISION-1ST	176-48	1132,00	926	489	27	176	48	14	18,3	10,9	121,90	900	184,20
VISION-2ST	176-48	1525,90	1321	703	27	176	48	24	26,7	16,0	129,20	1200	191,50

► En stock

Δt 40K = W Δt 50K x 0,755

◊ Thermostat radio, p.227

## REALISATIONS STANDARD

Peinture blanc sablé - Consoles B35  
Tolérances ± 3 mm - Purgeur ø1/8"  
PRESSION MAXIMALE DE SERVICE 4 BARS

## REALISATIONS SUR DEMANDE

Peinture d'après nuancier Brem avec  
consoles B35 en couleur +15/25%  
Version électrique e.Vision, page 252

## RACCORDEMENT STANDARD

REG ø 1/2"  
Raccords ø3/8" sur demande  
Raccordements speciaux, p.287



ENTRAXE RACCORDEMENTS

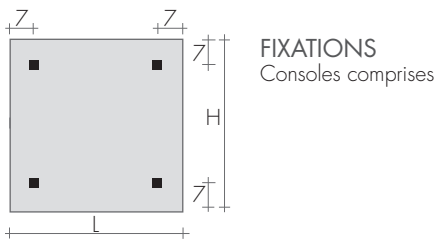
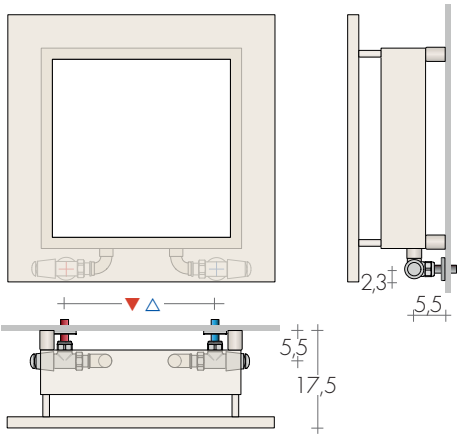

ROBINETS CONSEILLES

Standard à l'arrière du sèche-serviette

KIT ROBINETS CHROMES AVEC:

- n°2 Robinets avec cônes
- n°2 Raccords (multicouche ø16 et cuivre ø12,14)
- n°2 Rondelles cache-trou

Sur demande: Cache-tube en acier inox brillant (couper sur mesure) Art. CA18 10,80€

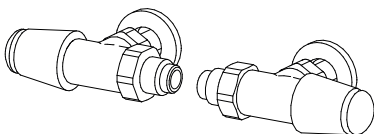

KIT ROBINETS TON INVERSES

Art. KVR 119,20€

KIT ROBINETS TON INVERSES avec tête

THERMOSTATIQUE

Art. KTR 165,50€

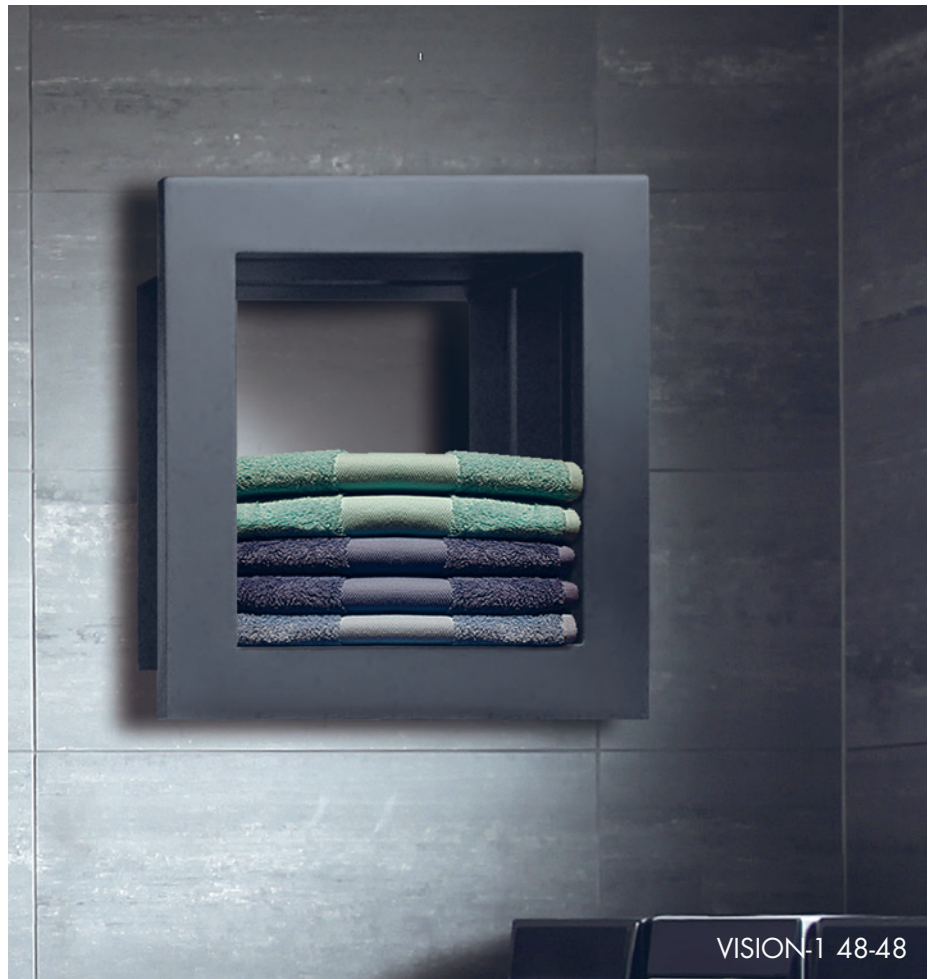

VISION-1 48-48



VISION-2ST 128-56